



# **SOAKER 4000**

---

# INNEHÅLLSFÖRTECKNING

<b>1</b>	<b>Allmänna uppgifter</b>	<b>4</b>
1.1	Förord	4
1.2	EG-försäkran om överensstämmelse	5
1.3	Beskrivning	6
1.3.1	Soaker	6
1.3.2	Ball Management System	6
1.4	Identifikation	6
1.5	Tekniska data	7
<b>2</b>	<b>Säkerhetsuppgifter</b>	<b>9</b>
2.1	Allmänt	9
2.2	Överensstämmelse med tvingande krav	9
2.3	Återstående risker	9
2.4	Tillåten användning	10
2.5	Förbjuden användning	10
2.6	Nödsituationer	11
2.6.1	Brand	11
2.7	Driftsäkerhet	11
<b>3</b>	<b>Handhavande</b>	<b>12</b>
3.1	Förutsättningar	12
3.2	Handhavande av Soaker	12
3.2.1	Start och stopp	12
3.2.2	Påfyllnad av bollar	12
<b>4</b>	<b>Uppbyggnad och funktion</b>	<b>13</b>
4.1	Allmänt	13
4.1.1	Huvudbeståndsdelar	14
<b>5</b>	<b>Underhåll</b>	<b>15</b>
5.1	Skötsel	15
5.2	Periodiskt underhåll	15
5.2.1	Vid otillfredsställande tvättresultat.	15

<b>5.3</b>	<b>Felsökning och Reparation</b>	<b>16</b>
<b>6</b>	<b><u>Installation</u></b>	<b>17</b>
<b>6.1</b>	<b>Uppackning och montering</b>	<b>17</b>
<b>7</b>	<b><u>Reservdelar</u></b>	<b>19</b>
7.1.1	Soaker 4000	19
<b>8</b>	<b><u>Återförsäljare och representanter</u></b>	<b>20</b>
<b>8.1</b>	<b>Huvudkontor</b>	<b>20</b>
<b>8.2</b>	<b>Din återförsäljare</b>	<b>20</b>

Title:	bruksanvisning01	soaker4000-
s.doc		
Prepared by:	Ferenc Dali	
Date:	2012-02-06	
Number of words:	2258	
Version:	4	

# 1 Allmänna uppgifter

## 1.1 Förord

Vi gratulerar dig till din nya Range Servant maskin. Du har gjort ett bra val! Du har inte bara bestämt dig för en utomordentlig Soaker med modern teknik som kräver ringa underhåll, utan även för kvalitet. En kvalitet som säkerhetsställs av oss genom modern produktionsteknik, omsorgsfullt materialval och ansvarsfullt arbete från alla medarbetares sida.

Denna Bruksanvisning innehåller all information som behövs för att helt förstå maskinen skötsel och användning.

**Läs igenom och förstå Bruksanvisningen innan maskinen tas i bruk.** Att inte följa denna regel kan medföra skador på person eller utrustning. Detta är också i många fall en förutsättning för att kunna göra anspråk på att utnyttja Range Servants garantier. Alla personer som skall handha maskinen skall läsa instruktionerna.

Ingen del av denna bok får reproduceras utan skriftligt tillstånd från Range Servant.

Maskinen har ett års garanti. Läs noga igenom garantivillkoren och förvara dem på ett säkert ställe. Om du har några frågor, eller om några problem uppstår kontakta din återförsäljare.

### ETT ÅRS GARANTI

Range Servant AB förbinder sig härmed att under ett år från utleverans från fabrik lämna garanti på material och funktion på i denna handbok specificerad RANGE SERVANT produkt. För utbytesdelar eller reparerade gäller samma åtagande under en period av tre månader. Åtagandet gäller endast i förhållande till den ursprungliga köparen. Det avser vidare endast delar vilka tillverkaren efter besiktning befunnit vara bristfälliga. Reparation eller utbyte av delar skall ombesörjas via ett av tillverkaren auktoriserat ombud. Tillverkaren garanterar vidare att den utrustning som levererats svarar mot uppgiven produktbeskrivning. **DE ÅTAGANDEN SOM SPECIFICERAS I DETTA AVTAL UTGÖR TILLVERKARENS ENDA SKYLDIGHET GENTEMOT KÖPAREN. TILLVERKAREN FRÅNSÄGER SIG ANSVARET FÖR VARJE UTFÄSTELSE UTANFÖR GARANTIBEVISETS RAM.** Tillverkaren fritar sig vidare från allt ansvar för utfästelser som i samband med försäljningen kan avges av utomstående person. Garantivalet gäller vidare inte utrustning som reparerats eller fått delar ersatta av person/företag som ej auktoriserats av tillverkaren. Tillverkarens garantiansvar gäller vidare inte i fall då utrustningen använts felaktigt, skadats genom bristfällig skötsel/olyckshändelse eller hanterats i strid med den vid leveransen medföljande skriftliga bruksanvisningen. Tillverkaren fritas slutligen från det ekonomiska ansvaret för varje slag av skada som kan uppkomma i samband med försäljning och reparation av utrustningen samt skador gentemot tredje part i samband med dess användning.

## 1.2 EG-försäkran om överensstämmelse

Enligt EG:s Maskindirektiv 89/392/EEC, Bilaga 2A

Tillverkare:

**RANGE SERVANT<sup>®</sup>**

Range Servant AB  
Skallebackavägen 11  
SE- 302 41 HALMSTAD  
Sweden

Representant:

(ifylls av representant som är etablerad inom EG.)

.....  
Företag

.....  
Adress

.....  
Telefon

Försäkrar härmed att: Soaker 4000.....  
maskin

.....  
Typ

.....  
Serienummer, tillverkningsnummer etc

A) är tillverkad i överensstämmelse med RÅDETS DIREKTIV av den 14 juni 1989 angående inbördes närmande av medlemsstaternas lagstiftning rörande maskiner, 89/392/EEC, med särskilda hänvisningar till direktivets Annex 1 om väsentliga hälso- och säkerhetskrav i samband med konstruktion och tillverkning av maskiner kompletterat med RÅDETS DIREKTIV, 91/368/EEC, av den 20 juni 1991 om ändring av Direktiv 89/392/EEC angående inbördes närmande av medlemsstaternas lagstiftning av maskiner.

B) (Ifylls om tillämpligt)  
är tillverkade enligt följande bestämmelser, direktiv etc:.....

C) (Angivande av C betyder att kraven i A anses vara uppfyllda)  
att harmoniserande standarderna 292-1, 292-2 och 292-2A (eller delar därav) har tillämpats.

D) (Ifylls om tillämpligt)  
är tillverkad i överensstämmelse med följande nationella standarder och tekniska specifikationer: .....

Halmstad den .....  
Datum

Elvis Knez .....  
President Underskrift

## 1.3 Beskrivning

### 1.3.1 Soaker

Soakern kan arbeta som fristående maskin eller som en del i ett automatiserat system, Range Servants Ball Management system.

Range Servant användarvänliga Soaker är utvecklad för de tuffaste rangerna. Genom att lägga till Soakern till den redan effektiva Bolltvätten erhålls en tvättare som kommer att ta bort även den mest envisa smuts från golfbollarna. Den är idealisk för lågt liggande eller våta rancher.

### 1.3.2 Ball Management System

Range Servant levererar kompletta flexibla system för all bollhantering på driving rangen- The Ball Management System. Bollautomaten kompletteras med en effektiv, miljövänlig bolltvättare. Bollelevator, transportband eller blåssystem transporterar rentvättade bollar till en eller flera bollautomater. Bollarna plockas därefter med fördel av Range Servant bollplockare. Cirkeln är sluten och det manuella arbetet reducerat till ett minimum.

Genom att kombinera varje driving ranges specifika förutsättningar med företagets breda kunskaper kan vi specialdesigna den optimala lösningen.

## 1.4 Identifikation

Vid kontakt med Range Servant skall information lämnas om din maskin. Uppgifterna finner du på Produktidentifieringsskylten som är placerad på väl synlig på maskinen. Produktidentifieringsskylten är tydligt läsbar och varaktig och innehåller följande uppgifter:

- Tillverkarens namn och adress
- CE-märkning
- Serie eller typbeteckning
- Eventuellt serienummer
- Tillverkningsår

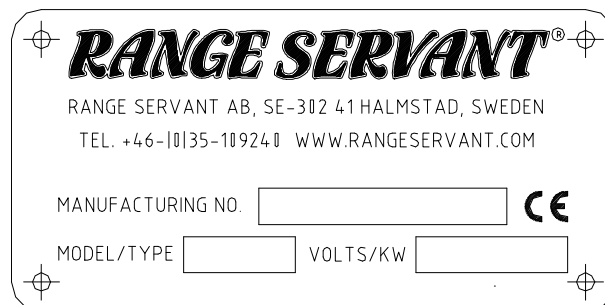

Figur 1: Produktidentifieringsskylten

## 1.5 Tekniska data

Allmänt	Soaker
Magasinkapacitet (bollar)	1 700
Tvättkapacitet (bollar/min)	250-450
Vattenmängd (liter)	250-300
Dimensioner:	
Höjd (mm)	915/1210
Längd (mm)	1200/1340
Bredd (mm)	800
Elsystem:	
Spänningsmatning (V, 50 Hz)	230
(V, 60 Hz)	120
Motor 24V (kW)	0,06
Driftvillkor:	
Arbetstemperatur	+2 - +50°C

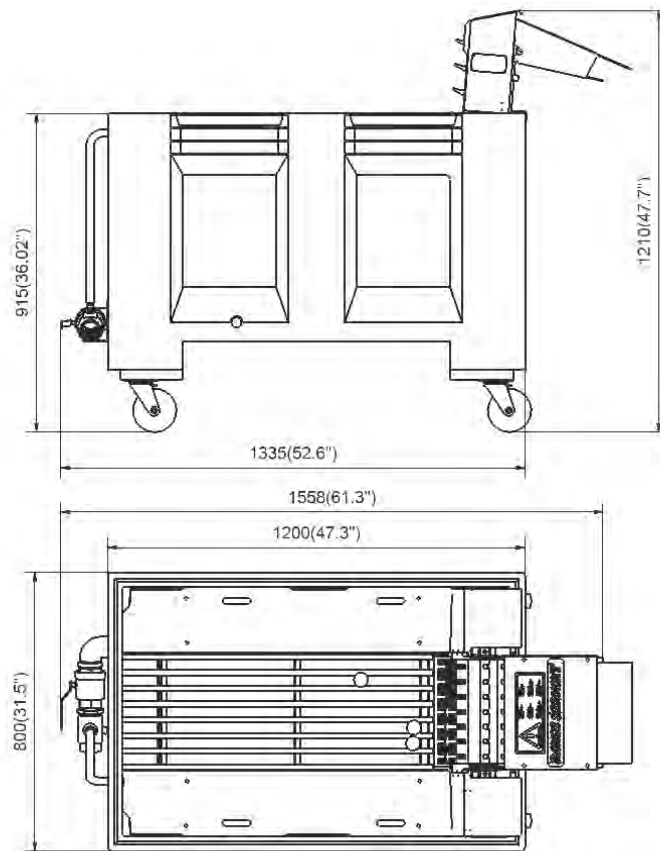

Figur 2: Soaker 4000.

Luftburet buller är uppmätt på en identisk maskin under normala arbetsförhållanden.  
Uppmätta värden anger ljudtrycksnivåer på ett avstånd av 1 meter från maskinens yta  
och 1,6 meter från golvet eller tillträdesplattformen.

Ljudtryck vid Maskinen (dB, Peak)	X
Ljudtryck vid Maskinen (dB, A)	X

*Tillverkaren förbehåller sig rätten till ändringar utan föregående meddelanden.*



## 2 Säkerhetsuppgifter

### 2.1 Allmänt

Skyddsåtgärder utgörs av en kombination av de åtgärder som vidtas på konstruktionsstadiet och de åtgärder som måste vidtas av användaren.

Maskinen är så långt möjligt utförd att fungera på avsett vis, samt så att det kan ställas in och underhållas utan att medföra fara för personer som utför dessa uppgifter, när de utförs under sådana omständigheter som är angivna i denna Bruksanvisning.

Syftet med skyddsåtgärder som vidtagits har varit att undanröja alla olycksrisker under maskinens förväntade livslängd, i vilken ingår sammansättnings och nedmonteringsfaserna, även om olycksriskerna uppstår till följd av onormala situationer som kan förutses.

Tillbehör och reservdelar som inte godkänts av oss kan leda till skador på person och/eller maskinen och nedsätta funktionssäkerheten. Av säkerhetsskäl skall därför Range Servant rekommenderade tillbehör och originaldelar väljas. Dessa tillbehör och delar är avsedda för maskinen och godkända av oss även ur säkerhetssynpunkt.

Range Servant tillbehör och originaldelar och den därtill hörande kvalificerade rådgivningen får du hos alla Range Servant återförsäljare. De utför även montering fackmässigt och är informerade om tillåtna tekniska ändringar.

För skador som orsakats av tillbehör och delar som inte är godkända av oss eller för skador till följd av otillåtna tekniska ändringar kan vi inte ta något ansvar.

### 2.2 Överensstämmelse med tvingande krav

Med avseende på personlig säkerhet uppfyller Range Servant maskiner för bollhantering säkerhetskraven i EG:s Maskindirektiv 89/392/EEC inklusive tilläggen 91/368/EEC, 93/44/EEC och 93/68/EEC, med särskilda hänvisningar till direktivets Annex 1 om väsentliga hälso- och säkerhetskrav i samband med konstruktion och tillverkning av maskiner kompletterat med 91/368/EEC. Dessutom har harmoniserande standarderna 292-1, 292-2 och 292-2A (eller delar därav) tillämpats.

Överensstämmelse beträffande elektriska materiel uppfyller maskinens säkerhetskraven i EG:s lågspänningsdirektiv LVD/73/23/EEC inklusive tillägg 93/68/EEC.

### 2.3 Återstående risker

Dessa varningsskyltar informerar och varnar användarna om kvarvarande risker, dvs de som inte kunnat elimineras eller tillräckligt reduceras genom konstruktion och mot vilka tekniska skyddsåtgärder inte är - eller inte är helt - effektiva. Skyltarna är avfattade på språket i det land i vilket maskinen används och, på begäran, på det språk som förstås av operatörerna.

Skyltarna är gula med svart text. Skyltarnas storlek är avpassad för att vara läsliga på upp till tre meters avstånd.



Figur 3: Varningsskylt

- Vid allt underhålls- och reparationsarbete skall huvudbrytare för matningsspänning vara frånslagen och strömkontakt för matningsspänning vara frånkopplad från uttag så att start inte kan ske.
- Förändrande ingrepp i mekanik och elsystem får endast ske efter samrådan med Range Servant.
- Om maskinen används vid temperaturer under 2°C finns risk för att ventil och slangar fryser sönder. För att förebygga detta kopplar du bort vattnet och kontrollerar att maskinen är tom på vatten när temperaturen närmar sig fryspunkten.
- Stoppa aldrig händerna i Soakerns elevator när den är igång.
- Maskinen skall anslutas till ett avlopp.

## 2.4 Tillåten användning

Maskinen får endast användas som blötläggningssmaskin av golfbollar. Användning får endast ske när maskinen är installerad enligt anvisningar i denna Bruksanvisning.

## 2.5 Förbjuden användning

Komponenter som inte rekommenderas av oss eller om olämpliga reservdelar till maskinen har använts kan detta leda till skador på person och/eller maskin och nedsätta funktionssäkerheten. Av säkerhetsskäl skall därför Range Servant rekommenderade tillbehör och originaldelar väljas. Dessa tillbehör och delar är avsedda för din Soaker och godkända av oss även ur säkerhetssynpunkt.

För skador som orsakats av tillbehör och delar som inte är godkända av oss eller för skador till följd av otillåtna tekniska ändringar kan vi inte ta något ansvar.

## **2.6 Nödsituationer**

### **2.6.1 Brand**

Vid brand i Soakern skall släckning ske genom spolning med vatten.  
Skulle brand uppstå i elektrisk utrustning skall släckning ske med kolsyresläckare.

## **2.7 Driftsäkerhet**

För ökad driftssäkerhet och livslängd rekommenderas att:

- Maskinen placeras på stadigt och horisontellt underlag och hjulen låses.
- Placera maskinen under tak.

## **3 Handhavande**

### **3.1 Förutsättningar**

På grund av maskinens tekniska uppbyggnad och funktion ställs krav på personen som sköter service och underhåll på maskinen.

Det krävs att han har genomgått utbildning i form av genomgång och förståelse av denna Bruksanvisning.

Om personen varit frånvarande i mer än tre månader krävs repetition av utbildningen.

### **3.2 Handhavande av Soaker**

#### **3.2.1 Start och stopp**

Soakern startas genom att vrida på start- och stoppvredet.

#### **3.2.2 Påfyllnad av bollar**

Häll golfbollarna i behållaren där de efter blötläggning och efter att elevatorn har startats matas in i tvätten för rengöring.

## 4 Uppbyggnad och funktion

### 4.1 Allmänt

Maskinen är avsedd för blötläggning av golfbollar. Soakern innefattar en elevator som tar upp bollarna från behållaren och förflyttar dem till intilliggande tvätten.

Trummotorn som driver elevatoren drivs av 12V lågspänning för ökad säkerhet.

Hastigheten för elevatorbandet kan regleras för att kunna anpassas till tvättens kapacitet. Hastigheten kan justeras genom ett vred på elskåpets framsida.

Bottengaller och bottenplåtar kan enkelt tas ut för enkel och effektiv rengöring av behållaren.

Avtappningskran och överfyllnadsskydd är anordnade för vatten före, under och /eller efter bearbetningen av bollarna.

Range Servants Soaker är byggd för att ge kunden en funktionell, rationell ekonomisk hantering av golfbollar på driving ranger under många år.

#### 4.1.1 Huvudbeståndsdelar

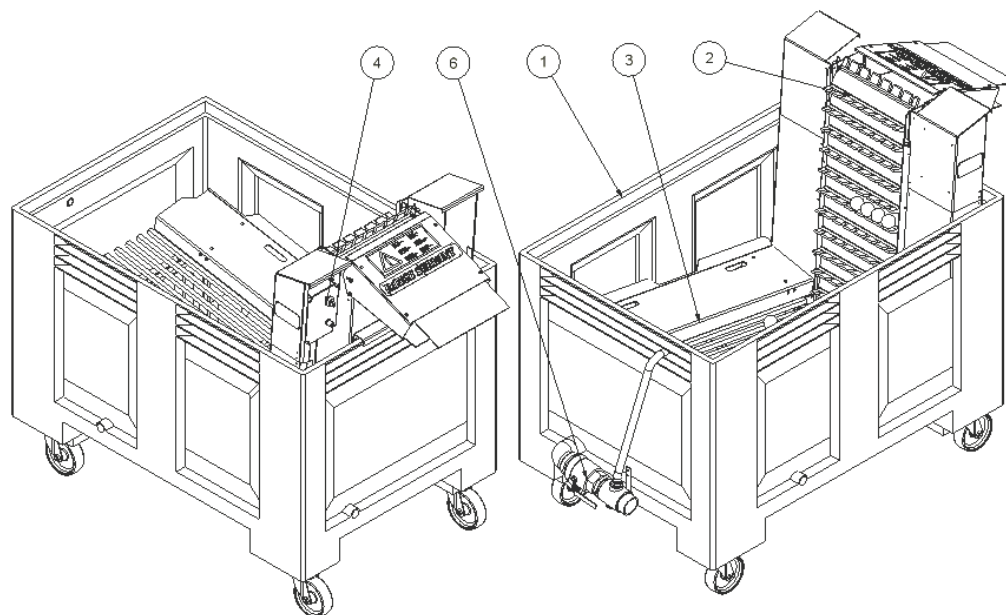

Figur 4: Huvudbeståndsdelar.

Pos.	Beteckning
1	Behållare
2	Elevator
3	Bottengaller och plåtar
4	Elskåp
6	Kulventil

## 5 Underhåll

### 5.1 Skötsel

Tillbehör och originaldelar och den därtill hörande kvalificerade rådgivningen får du av Range Servant.

Korrekt skötsel medverkar till längre livslängd och säkrare funktion. Eventuella fel upptäcks tidigare och är därmed lättare att åtgärda.

Får produkten regelbunden tillsyn minimeras fel och ofrivilliga stopp. Nedanstående anvisningar gäller bara de vanligaste felen och orsakerna.

### 5.2 Periodiskt underhåll

#### 5.2.1 Vid otillfredsställande tvättresultat.

Maskinen bör rengöras regelbundet. Detta görs enkelt genom att:

- I. Öppna kulventilen och töm behållaren på vatten.
- II. Ta ut bottengaller och bottenplåtar. Se figur 5: Periodiskt underhåll
- III. Spola av inne i behållaren med rent vatten, spola av bottengaller och plåtar.
- IV. Sätt tillbaka bottengaller och bottenplåtar.
- V. Stäng kulventilen och fyll på behållaren med rent färskvatten.



Figur 5: Periodiskt underhåll.

## Felsökning och Reparation

Maskinens funktioner är mycket driftsäkra men kan av olika orsaker drabbas av fel.

SYMPTOM	TROLIG ORSAK	ÅTGÄRD
Elevatorm startar inte.	⇒ Maskinen ej kopplad till nätet.	⇒ Anslut maskinen till uttag.
	⇒ Maskinen är ej startad.	⇒ Starta genom att vrida start/stop vredet.
Elevatorm startar inte	⇒ Hastighetsregleringen har påverkats.	⇒ Kontrollera att motorns hastighetsreglage är vriden till maxläge, sedan minska eventuellt vid behov för att anpassa till tvättens kapacitet.
Maskinen stannar / startar inte	⇒ Någonting har fastnat i maskinen.	⇒ Avlägsna eventuellt skräp. ⇒ Dra i bandet uppåt/neråt för att kontrollera att bandet är fritt från skräp och främmande föremål.
Smutsigt vatten, dåligt lukt	⇒ Soakern är smutsig.	⇒ Rengör Soakern.

Figur 6: Felsökninsschema



## 6 Installation

### 6.1 Uppackning och montering

- I. Avlägsna emballaget.
- II. Placera Soakern på ett plant underlag.
- III. Placera Soakern med utloppstratten intill den tvätt/tråg som skall matas. Om man inte vill ha tvätten med standardtråget av utrymmesskål, skall det lilla tråget som levereras med Soakern monteras på tvättens inlopp. Se Figur 7: Placera Soakern.

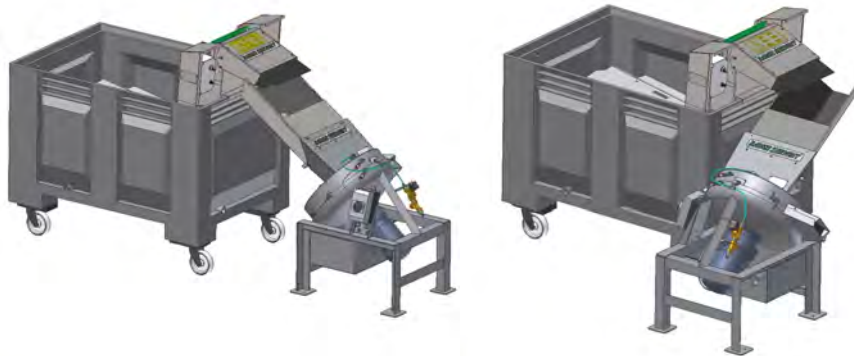

Figur 7: Placera Soakern.

- IV. Koppla den ena änden av en avloppsslang till kulventilen och placera den andra änden i en avloppsbrunn. Se Figur 8: Koppla på avloppsslang.

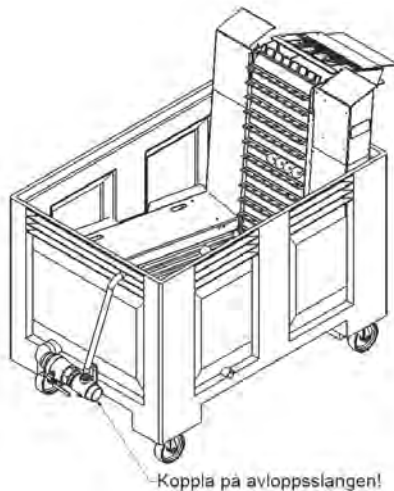

Figur 8: Koppla på avloppsslang.

V. Tillsä att kulventilen är stängd. Se Figur 9: Kulventil.

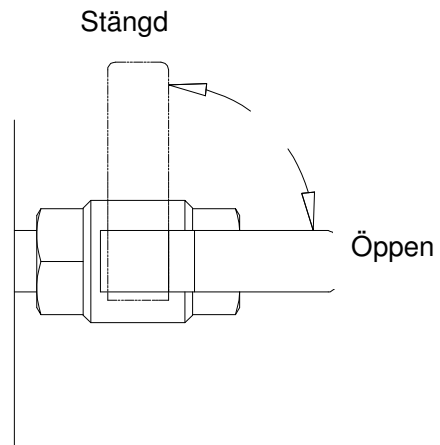

Figur 9: Kulventil

VI. Fyll på vatten manuellt med hjälp av en vattenslang.

VII. Anslut maskinen till jordat uttag eller till elevators uttag om det finns elevator efter tvättmaskinen i ett automatiserat system.

Obs. Om det är ett automatiserat system, skall tvätt och soaker kopplas in i samma uttag från elevatoren för att Soaker och tvätt skall stoppas om elevatoren blir stoppad av överfyllnadskydd.

VIII. Starta maskinen.

## 7 Reservdelar

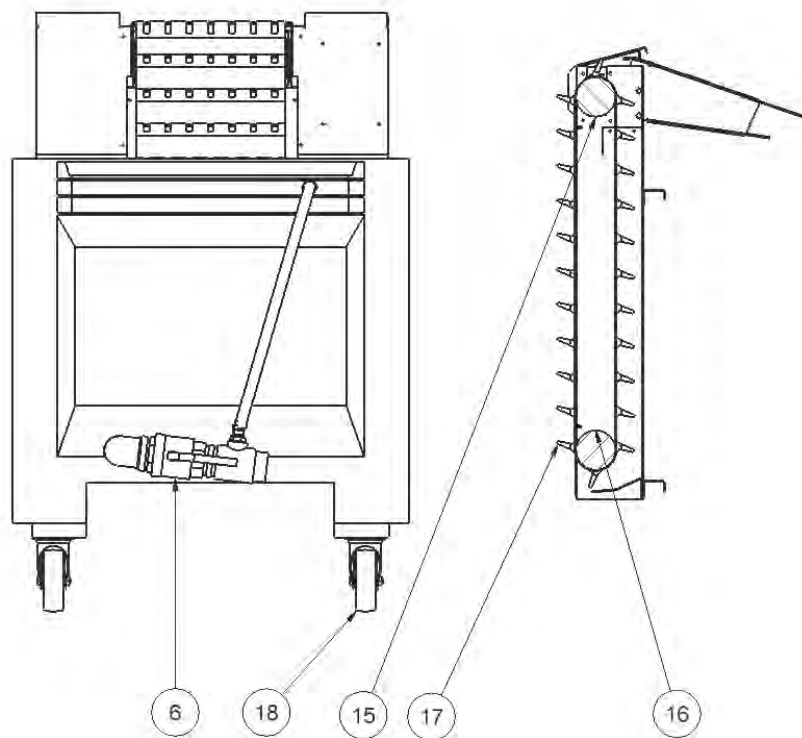

Figur 10: Reservdelar Soaker 4000

### 7.1.1 Soaker 4000

Pos.	Art. Nr.	Beteckning	Antal
6	WFA0008	Kulventil	1
15	WIM0039	Trummotor 80S-DC	1
16	WIM0040	Trumma (Idler) 80S	1
17	WIA0023	Elevatorband	1
18	WIA0000	Länkhjul med stop-fix	2
	930595	Nätaggat (I elskåpet)	1
	OAE0191	DC-Motorhastigetsreglering RX3 (I elskåpet)	1

## 8 Återförsäljare och representanter

Denna förteckning innehåller uppgifter ni behöver för att kontakta närmaste Range Servant företag.

Förändringar uppdateras på vår hemsida <http://www.rangeservant.com>

### 8.1 Huvudkontor

#### Sverige

#### **Range Servant AB**

Skallebackavägen 11

SE 302 41 HALMSTAD

Telefon: +46 35 10 92 40

Fax: +46 35 10 82 20

E-Mail: [sales@rangeservant.com](mailto:sales@rangeservant.com)

### 8.2 Din återförsäljare

